

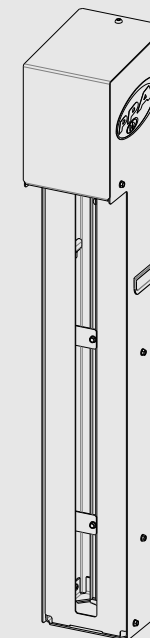

Manual Técnico

BARREIRA DE CORRENTE BC1



Todas as imagens deste manual são meramente ilustrativas.



Fabricado por: **Motoppar Indústria e Comércio de Automatizadores Ltda**
Av. Dr. Labieno da Costa Machado, 3526 - Distrito Industrial - Garça - SP - CEP 17406-200 - Brasil
CNPJ: 52.605.821/0001-55

www.ppa.com.br | 0800 0550 250

P30299 - 02/2022
Rev. 0



ATENÇÃO:

Não utilize o equipamento sem antes ler o manual de instruções.

ÍNDICE

LOCAL DE INSTALAÇÃO	3
COMPONENTES INTERNOS DO GABINETE.....	4
CARACTERÍSTICAS GERAIS	5
ESPECIFICAÇÕES TÉCNICAS	5
DIMENSÕES DO EQUIPAMENTO	6
INSTALAÇÃO PADRÃO	6
CONSTRUÇÃO DA BASE PARA A FIXAÇÃO DO GABINETE	7
CUIDADOS NA INSTALAÇÃO	8
RECOMENDAÇÕES.....	14
BASE FLEX BC1 (PRODUTO VENDIDO SEPARADAMENTE)	14
FUNCIONAMENTO.....	15
CENTRAL DE COMANDO TRIFLEX CONNECT	15

LOCAL DE INSTALAÇÃO

O local onde será instalada a BC1 deverá ser previamente analisado, verificando toda a infraestrutura, as condições do piso, rede elétrica, a largura do vão de passagem, o fluxo de veículos e a necessidade de utilização de acessórios opcionais.

ⓘ IMPORTANTE

Deve-se verificar se existem quaisquer obstáculos que possam interferir na abertura e no fechamento total da corrente. Neste caso a instalação do equipamento ficará prejudicada, sendo necessário providenciar os reparos na infraestrutura do local. Observar a necessidade de acessórios opcionais. Calcular o fluxo de veículos no local.

☑ **NOTA:** Se o piso não atender às especificações anteriores, deverá ser providenciada uma base de concreto para a fixação da BC1, atentando-se as dimensões da base do gabinete. A base deverá ter uma elevação mínima possível acima do nível do solo, com no máximo 50 mm de altura não pode ser muito alta para que não fique um vão entre a corrente e o piso, prejudicando a passagem de veículos quando ela estiver totalmente aberta.

COMPONENTES INTERNOS DO GABINETE

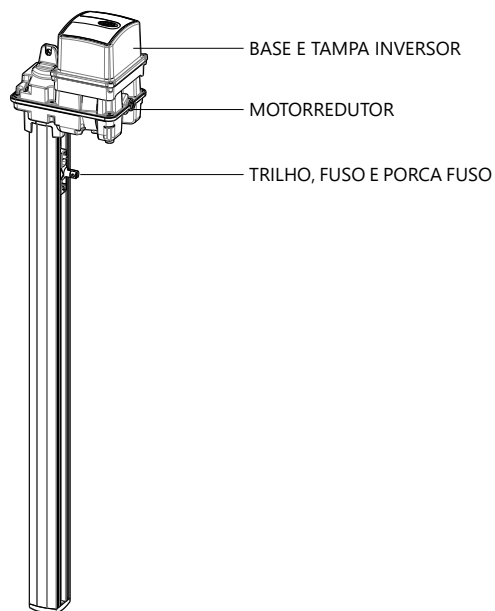

Preparação do local:

1. Passar pelo piso ou base de concreto uma tubulação de 3/4" do centro da base até a caixa de disjuntores instalada no local, de onde sairá a alimentação elétrica do equipamento.
2. Providenciar a passagem dos cabos de alimentação por essa tubulação até o local de onde será operado o equipamento. Ver a tabela a seguir para a escolha do cabo, conforme a norma NBR 5410.

Alimentação do automatizador	Tipo e bitola do cabo
110V	1 cabo PP de 2 x 2,5 mm
220V	1 cabo PP de 2 x 2,5 mm

☑ **NOTA:** Caso sejam usados acessórios, prover as tubulações e os cabos de acordo com a necessidade. Providenciar haste de aterramento que será fixada próximo ao corpo da BC1.

CARACTERÍSTICAS GERAIS

- Gabinete BC1 que permite a instalação da corrente para o uso em parques de estacionamento privados ou públicos e em áreas residenciais e comerciais;
- Central eletrônica com inversor de frequência
- Acionamento do sistema através de motorreductor, trilho e fuso;
- Gabinete de aço galvanizado com tratamento anticorrosivo e pintura eletrostática que garantem grande resistência contra a ação do tempo;
- Sistema de fim de curso com encoder;
- Freio eletrônico;
- Permite a instalação de diversos acessórios (sinaleira, fotocélula, botoeira, etc.).

☑ **NOTA:** Este produto requer a instalação por um profissional autorizado e qualificado PPA.

ESPECIFICAÇÕES TÉCNICAS

BC1 (corrente de aço galvanizado)

Comprimento da Corrente	Ciclos/hora	Tempo de abertura (Ajustável)	Tempo de fechamento (Ajustável)	Tensão
8 Metros (Corrente 9 mm)	40	5 seg.	5 seg.	127 e 220V
16 Metros (Corrente 5 mm)	40	5 seg.	5 seg.	127 e 220V

BC1 (corrente de Plástico)

Comprimento da Corrente	Ciclos/hora	Tempo de abertura (Ajustável)	Tempo de fechamento (Ajustável)	Tensão
16 Metros (Corrente 5, 9 e 15 mm)	40	5 seg.	5 seg.	127 e 220V

DIMENSÕES DO EQUIPAMENTO

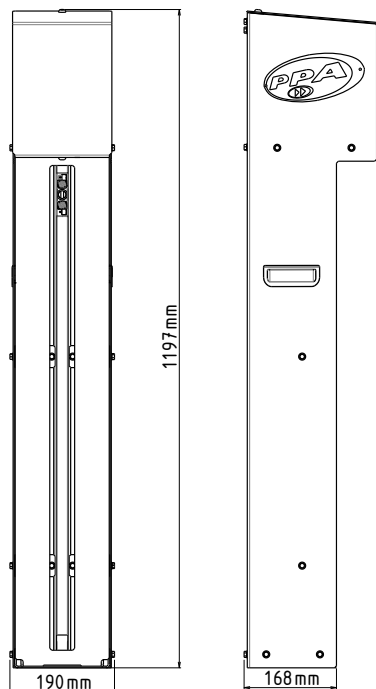

INSTALAÇÃO PADRÃO

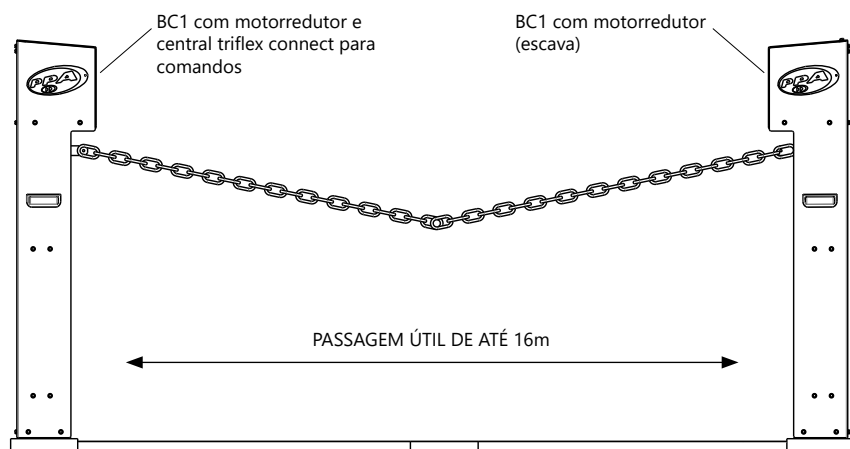

CONSTRUÇÃO DA BASE PARA A FIXAÇÃO DO GABINETE

Construir uma base de concreto sempre localizada em direção ao meio fio (rua, parada de veículos) seguindo as medidas da imagem abaixo.

OBS: A base deve ser construída abaixo da altura do solo, e finalizada nivelando com a altura do mesmo, essa base não pode ser muito elevada para não prejudicar a passagem de veículos pois quando a corrente estiver aberta, ela não irá encostar totalmente no piso.

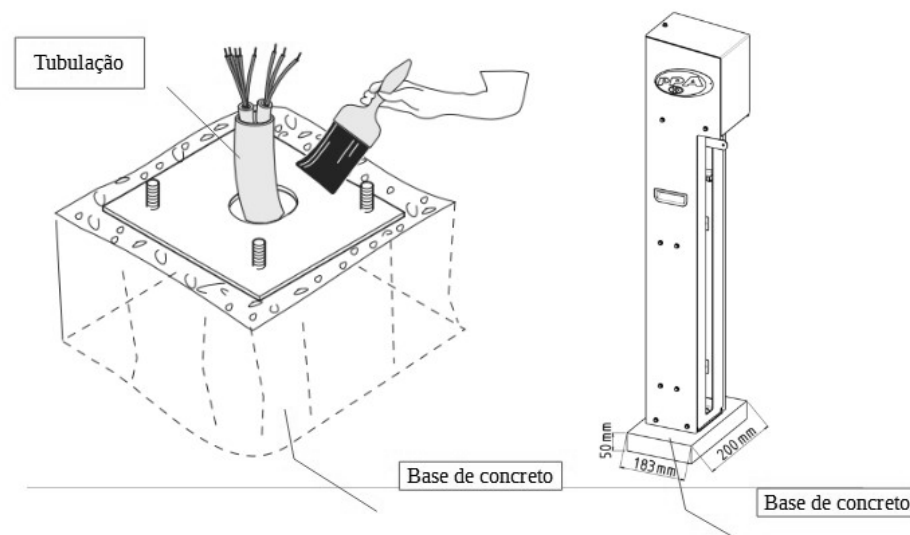

Obs: Medidas em milímetros. É muito importante que a base esteja nivelada, isso permitirá que o produto tenha um melhor desempenho/funcionamento.

CUIDADOS NA INSTALAÇÃO

1. Ao fixar a BC1 observe que a frente do gabinete deve estar voltada para o lado da pista ou local de passagem de veículos.

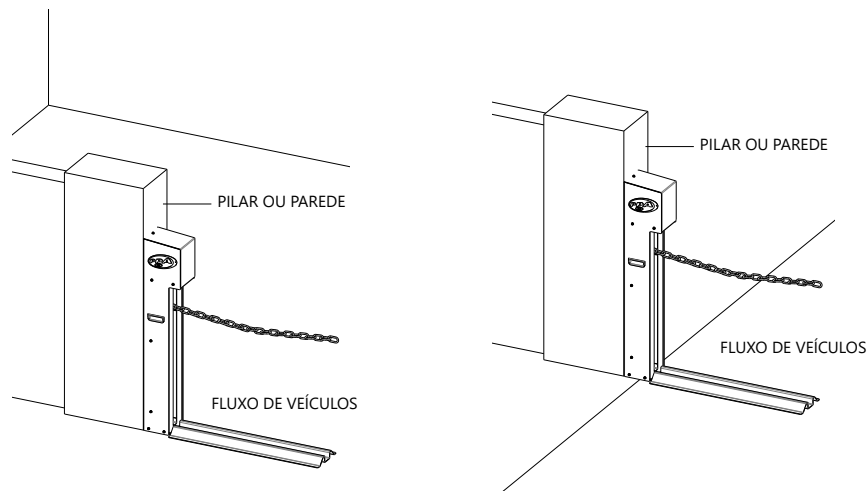

2. Posicionar / alinhar o gabinete sobre a base e fazer a marcação dos furos, de modo que a frente da BC1 (lado da porta de inspeção) esteja localizado em direção ao meio fio (rua, passagem de veículos).

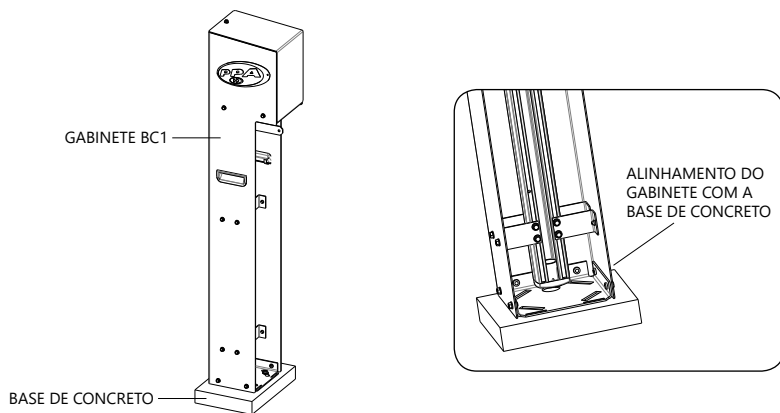

3. Remover o gabinete da base e fazer a furação nos locais anteriormente marcados.

Obs: Fazer 04 furos com broca de Ø10mm de diâmetro e no mínimo, 80mm de profundidade.

4. Inserir os parabolts nos furos da base, conforme indicado abaixo.

Obs: Os parabolts não devem ser inseridos por completo, estes devem estar a mais ou menos 15mm acima da base.

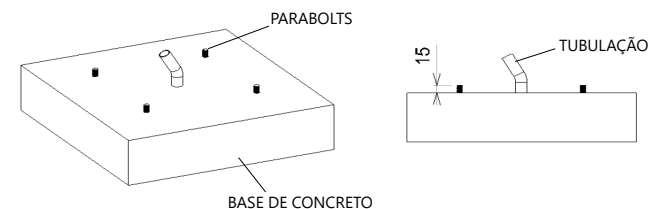

5. Posicionar o gabinete sobre a base, encaixando os furos do gabinete nos parabolts.

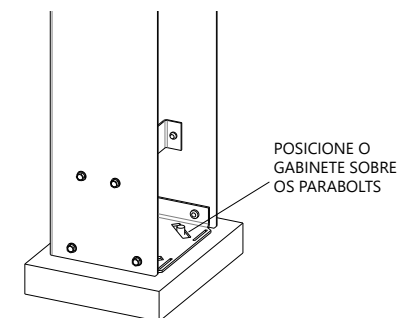

6. Conferir novamente o alinhamento do gabinete. Se necessário, movimente-o de forma circular de acordo com o desejado.

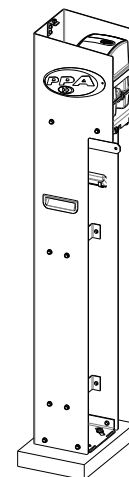

7. Inserir as arruelas e as porcas para a fixação definitiva do gabinete.

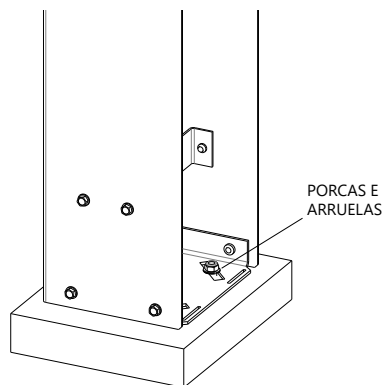

8. Para uma melhor fixação do gabinete, recomenda-se soltar as chapas laterais do gabinete da chapa de fixação da base de concreto.

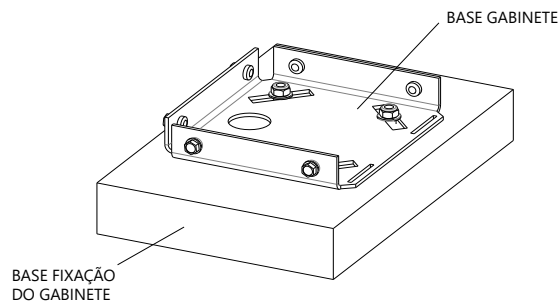

9. Após a fixação do gabinete e a verificação do alinhamento, calcular a quantidade de cabos para realizar a ligação de um gabinete (motorreductor e central) para o outro (escravo).

OBS: A passagem dos cabos pode ser feita por baixo da chapa rampa proteção de corrente, onde não há necessidade de quebrar o piso.

10. Fixar as chapas de rampa de proteção da corrente (produto vendido separadamente) centralizada com o gabinete.

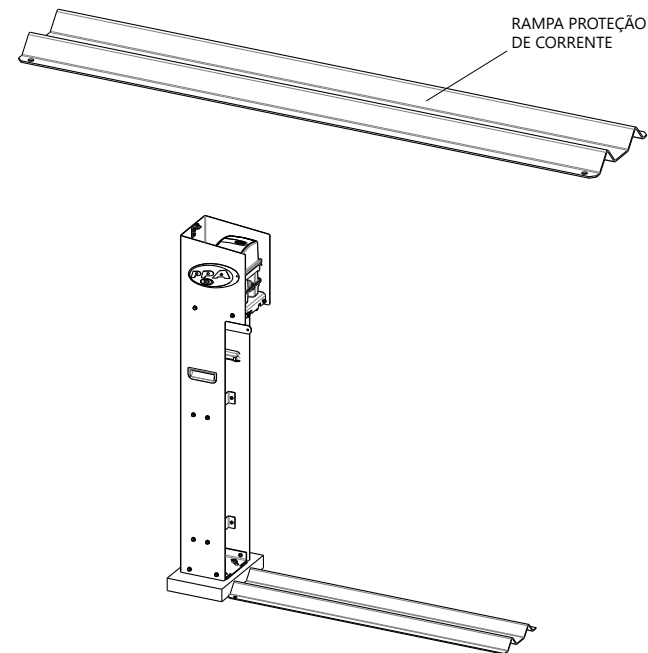

11. Alimentar/energizar a BC1 de acordo com a tensão do produto adquirido (127 V ou 220 V).

OBS: Utilizar fios de 2,5 mm². Utilizar um disjuntor dedicado ou seja, que será ligado apenas a BC1.

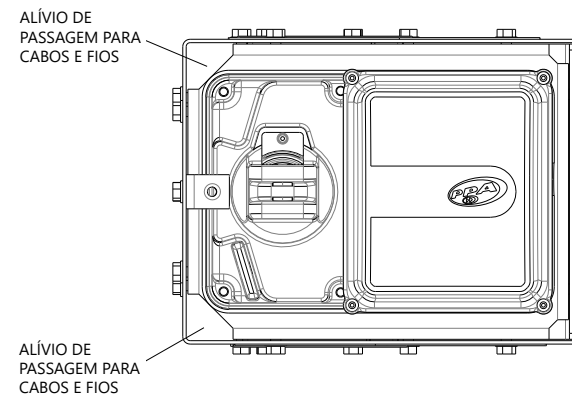

12. Conferir / definir o alinhamento da corrente (abertura e fechamento). Utilizar para essa situação os stops mecânicos, movendo-os conforme necessário.

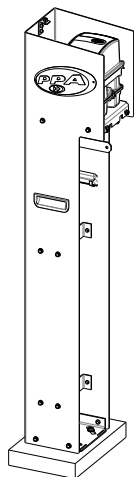

13. Inserir a corrente na chapa do conjunto da porca e fuso, prendendo com um cadeado.

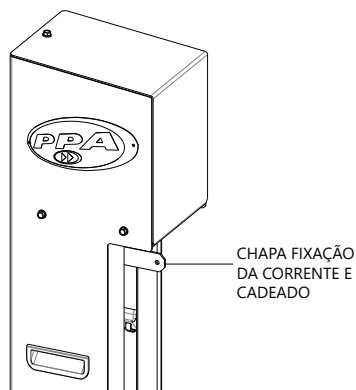

14. A BC1 estará em boas condições de funcionamento no fechamento, quando a corrente estiver nas condições abaixo representada na imagem.

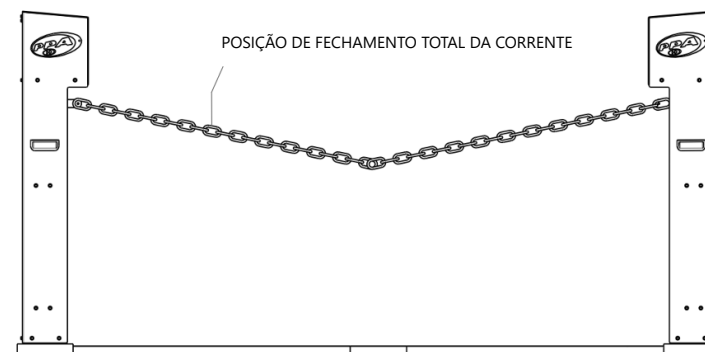

15. A BC1 estará em boas condições de funcionamento na abertura, quando a corrente estiver nas condições abaixo representada na imagem.

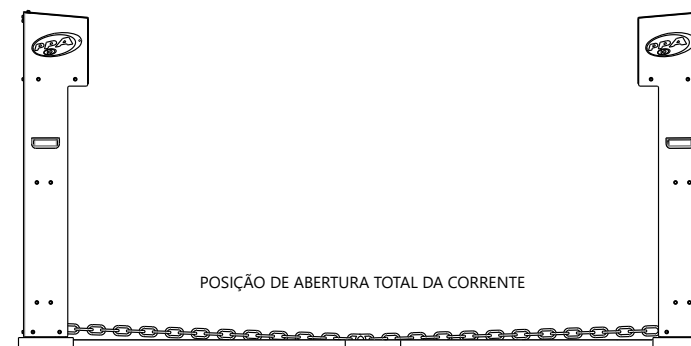

Obs: No primeiro acionamento a corrente irá mover-se lentamente no sentido de abertura e de fechamento, pois estará fazendo a leitura do percurso, logo após a leitura o funcionamento é normalizado passando a operar em velocidade default de fabrica, para regulagens mais apuradas consultar opções da central eletrônica.

RECOMENDAÇÕES

Para a segurança dos veículos e para a proteção da BC1 contra possíveis danos ocasionados por colisão na corrente, recomenda-se colocar um dispositivo de rompimento ou emendar a ponta das correntes com uma braçadeira hellerman 2,5 mm x 60 mm conforme imagem abaixo, desta forma cria-se um sistema para liberação de impacto.

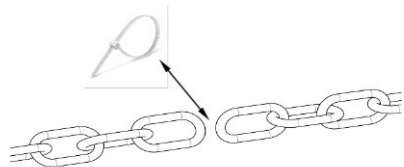

BASE FLEX BC1 (PRODUTO VENDIDO SEPARADAMENTE)

Esta base facilita a instalação porque não há necessidade de modificar ou construir uma base de concreto, e também corrige o desnivelamento que existe no solo. Ela deverá ser posicionada, fixada e regulada para corrigir o desnível e facilitar a instalação do gabinete da BC1, sempre que possível regule a base Flex para que não fique muito elevada devido as condições do solo evitando que prejudique a passagem de veículos quando a corrente estiver totalmente aberta.

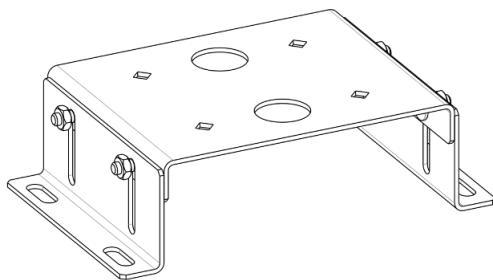

FUNCIONAMENTO

A operação da BC1 é feita por uma central de comando com inversor de frequência, acionado via controle remoto ou qualquer outro dispositivo que forneça uma contato NA (normalmente aberto).

As regulagens nas funções da central eletrônica são realizadas através do PROG que foi colocado na chapa externa do gabinete para facilitar o seu acesso.



CENTRAL DE COMANDO TRIFLEX CONNECT

A central de comando opera com inversor de frequência, cuja função é acionar o motor de indução trifásico a partir de uma rede AC monofásica e um controlador lógico para realizar as operações do inversor. Para maiores informações, consulte o manual da central de comando TRIFLEX CONNECT.